



# Montaż słupka środkowego z podnoszeniem LP-3

## Cel informacji:

Ułatwienie montażu elementów słupka środkowego LP-3.

## Zawartość TI:

Orientacyjny przegląd elementów jak na rys. 1 i 2.



rys.1

Elementy słupka LP-3

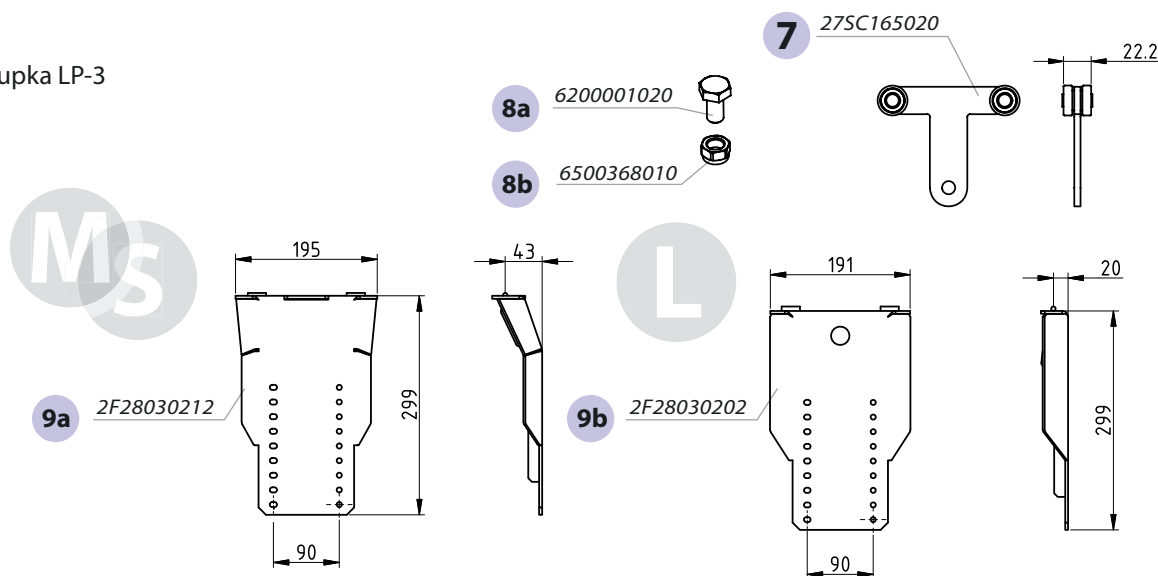

rys. 2

Elementy – nadstawki – słupka LP-3

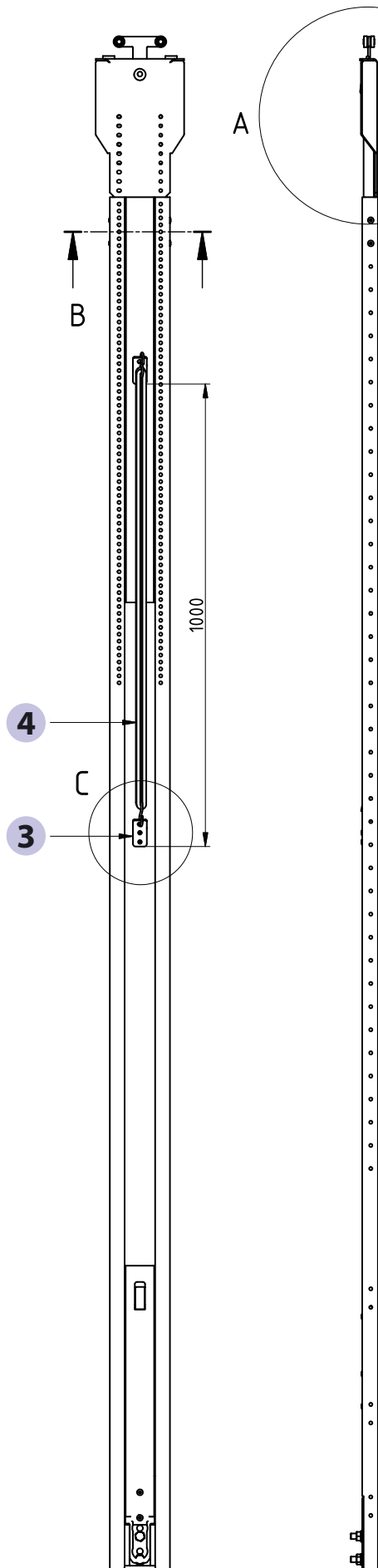

**KROK 1:** Wózek słupka należy zablokować śrubą i nakrętką. Całą nadstawkę należy przynitować do wysuwanego profilu omega – 4 nity monobolty.

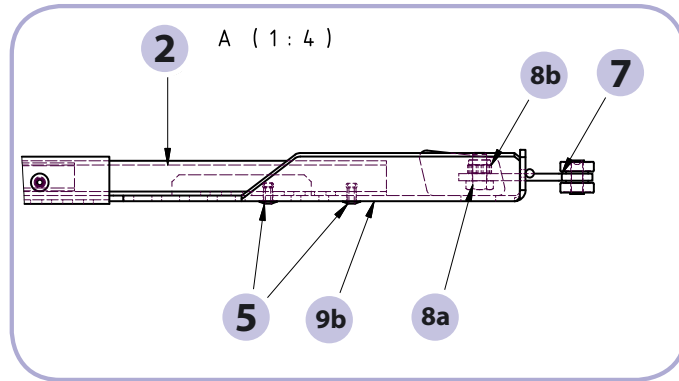

**KROK 2:** Nadstawkę wsunąć do słupka a na wewnętrznych stronach słupka należy przynitować profile prowadzące – 4 nity monobolty.

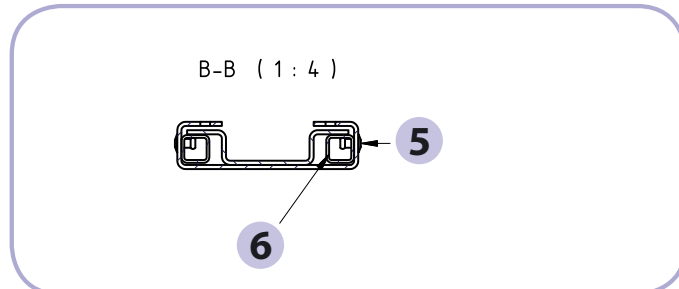

**KROK 3:** Do słupka należy przynitować dolny uchwyt sprężyny w odległości 1000mm od górnego uchwytu.

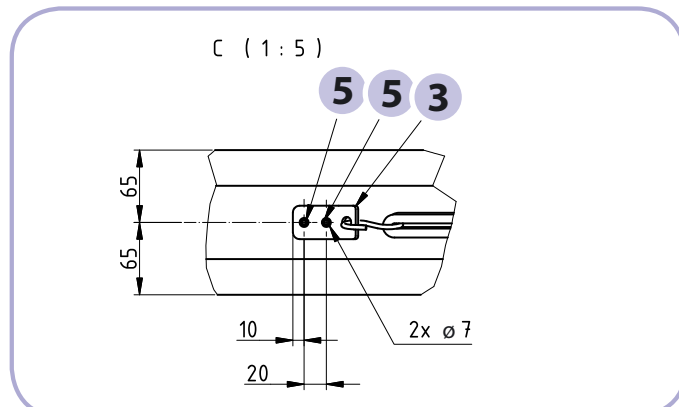

**KROK 4:** Gumową sprężynę należy napiąć między górnym a dolnym uchwytem zgodnie z rys.3

#### Uwagi:

Montaż nadstawek jest jednakowy dla wariantu 2F8030202 i 2F28030212.

**Termin:** natychmiast

We Wrocławiu 07.07.2008

rys.3  
Rysunek 07- 000170