



Předvrtání zajištění předního čela

Účel a cíl informace:

Standardizace předvrtání otvorů pro hliníkové zajištění předního čela.

Obsah TI:

Předvrtání otvorů provádíme v případě hliníkového plátu CS (dodavatel ALU-SV) **55mm** od vrchní hrany obvodového profilu v roztečích dle dodaného zajištění, standardně **70mm**.

Schema montáže:

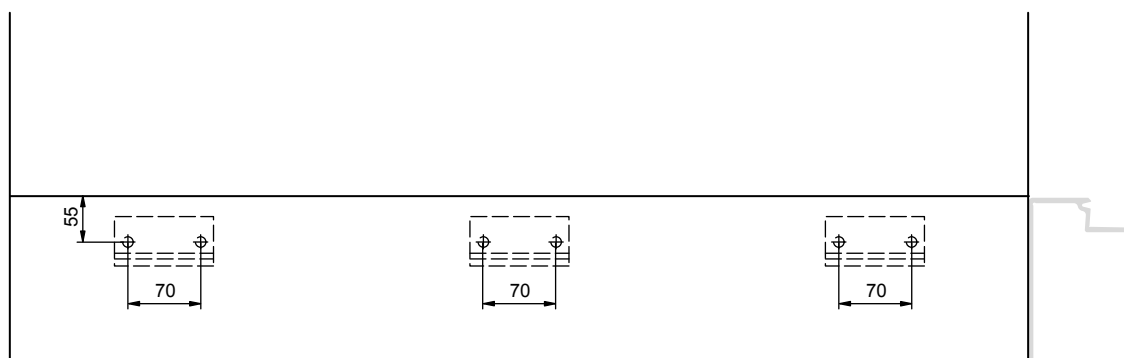
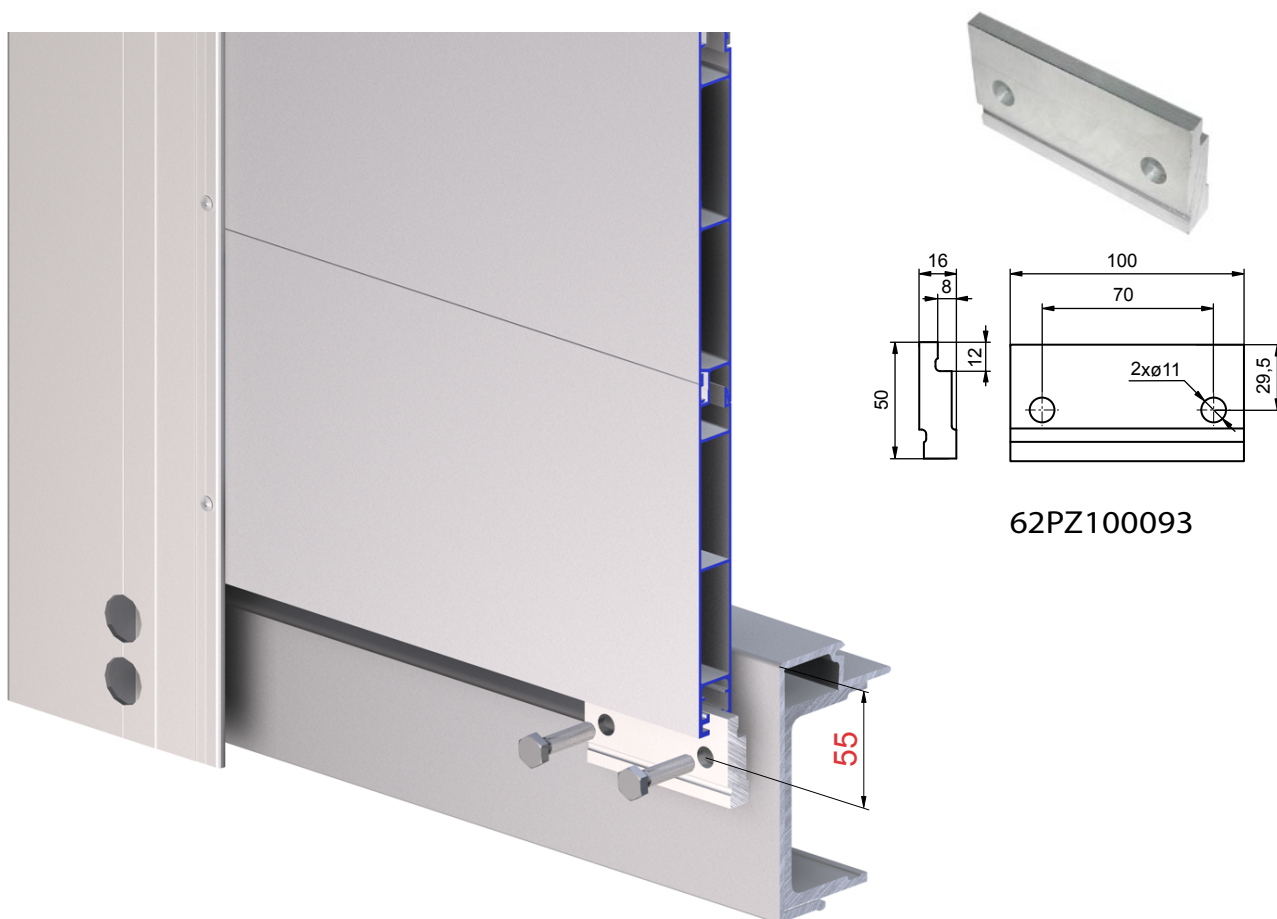

Předvrtání otvorů provádíme v případě ocelového plata **28mm** od vrchní hrany obvodového profilu v roztečích dle dodaného zajištění, standardně **70mm**.

Schema montáže:

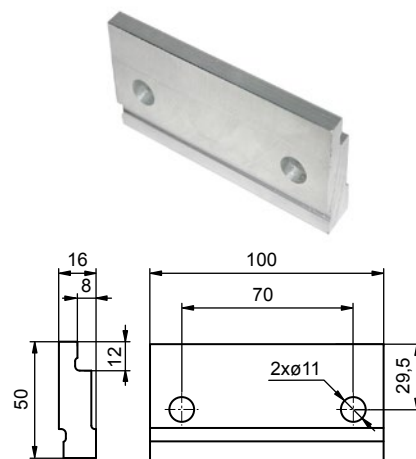
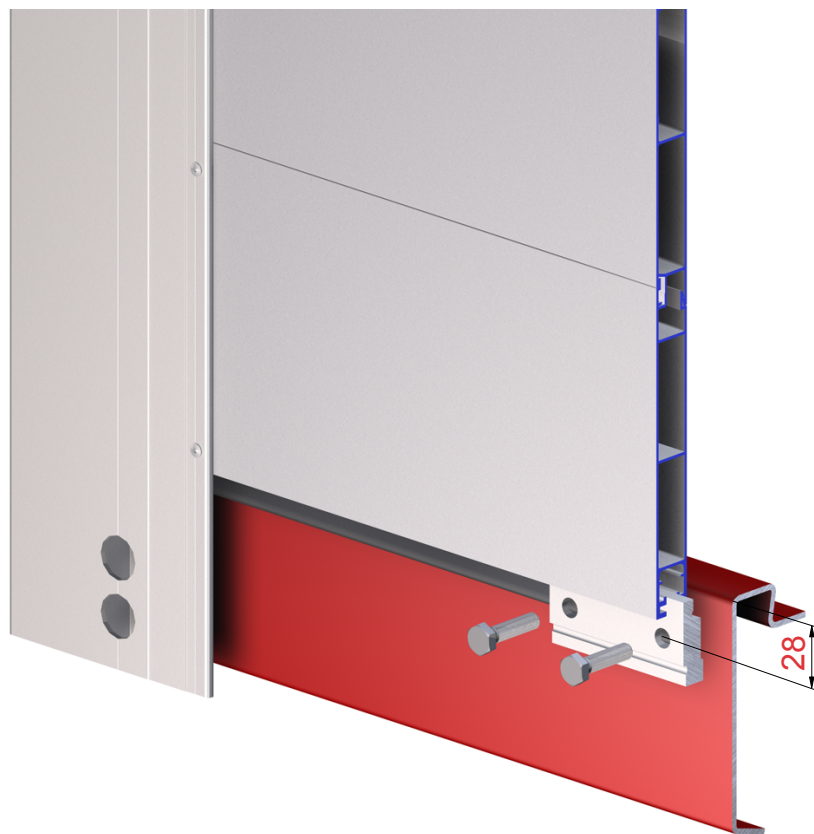

62PZ100093

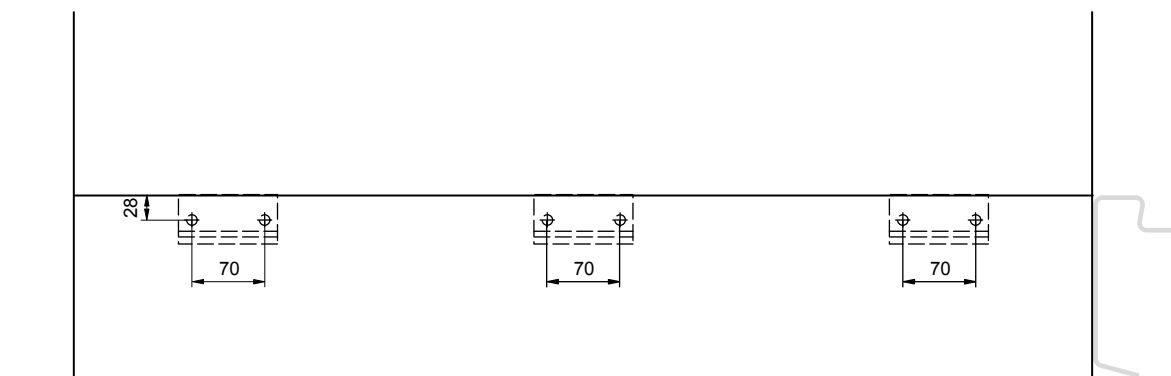

Termín: okamžitě